



# P.A.M.

*"Le chaînon manquant"*

**Productivité accrue & moins de blessure**

## Positionneur-Actuateur-Manipulateur

### Caractéristiques & Spécifications

- ◆ Unité pouvant recevoir une grande variété de marteau ou d'outil
- ◆ Contrôle de la machine du bout des doigts
- ◆ Structure conçue pour reprendre les nombreux chocs de piquage
- ◆ Opération sans efforts, l'équipement supporte et pousse l'outil contre la surface sans coup à vide
- ◆ Contrôle de la poussière par brouillard d'eau
- ◆ Unité de puissance fonctionnant à l'air comprimé
- ◆ Rotation indexé de 100°
- ◆ 3 pattes stabilisatrices
- ◆ Consommation d'air 50 to 60 CFM @ 90 P.S.I.
- ◆ Poids total sans outil = 1150 lbs. ( 525 Kg )
- ◆ Dim. du chariot 32" X 72" (,81m x 1.83m) sans les roues de chantier



### Bénéfices

- ◆ Productivité supérieure de 2 à 3 fois vs méthode traditionnelle
- ◆ Résultat rapide et constant sur mur et plafond
- ◆ Élimine le poids, les chocs et les vibrations
- ◆ Élimine les contraintes, la fatigue et les risques de blessure des travailleurs
- ◆ Plus de confort et de focus = plus de production avec moins de fatigue
- ◆ L'écaillage n'est plus une corvée
- ◆ Retour sur investissement très rapide
- ◆ Auto suffisant, sans émissions nocives
- ◆ Facilité d'embauche
- ◆ Faible maintenance et déplacement facile



112 Prévost, Boisbriand, Canada, J7G 2S2

(450) 437-5355 1-888-697-5355 (450) 437-2651

Imprimé au Canada Les spécifications peuvent changes sans pré-avis

[www.rnpind.com](http://www.rnpind.com)

brevet CA # 2 415 330 USA # US6 752221B1



**P.A.M.**  
" LE CHAÎNON MANQUANT "

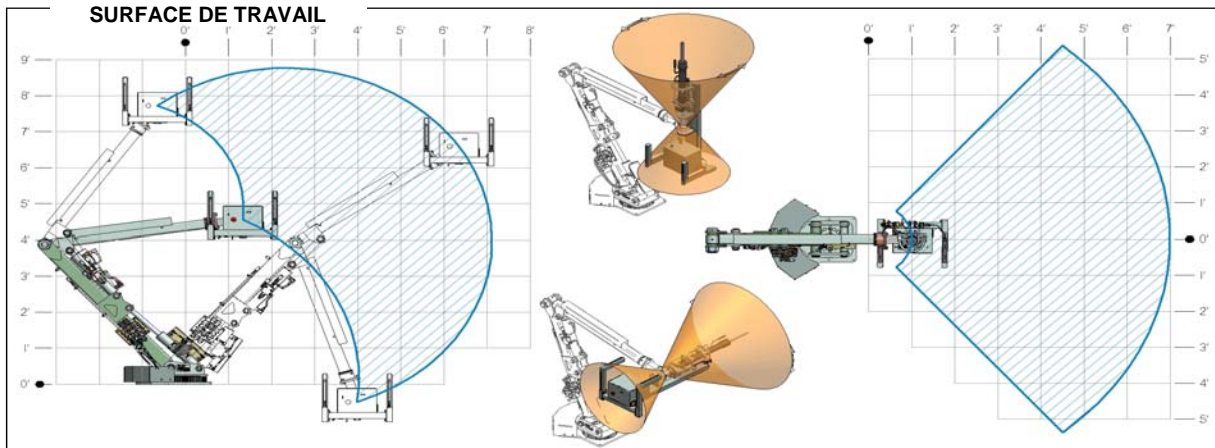

**VOYEZ-LA EN ACTION**  
**[www.rnpind.com](http://www.rnpind.com)**  
**OU**  
**888 697 5355**  
**POUR UNE DÉMO**

